



De DAF XF

succes krijgt een vervolg

DAF



De DAF XF

Evolutie van XF technologie

**Modern exterieurdesign, fraai
interieur, lichter chassis voor nog
meer laadvermogen, elektronisch
bediende schijfremmen, langere
service-intervallen en motoren voor
een nog lager brandstofverbruik.
Resultaat: lagere operationele kosten
voor de vervoerder. Nog meer comfort
voor de chauffeur. Dat bedoelen we
met 'de evolutie van XF technologie'.**

Met de introductie van de DAF 95XF luidde DAF een nieuw tijdperk in. Lage operationele kosten, grotere betrouwbaarheid en het best denkbare chauffeurscomfort waren de belangrijkste uitgangspunten bij de ontwikkeling. En de basis voor succes. Want de DAF 95XF werd een bestseller. Geliefd bij ondernemer en chauffeur.

Technologie is echter continu in ontwikkeling. Net als de wensen en eisen van zowel chauffeur als ondernemer. Daarom introduceerde DAF zijn opvolger: de nieuwe XF.

Nog comfortabeler en nog economischer dan zijn voorganger. Met een moderne styling, in lijn met de CF en LF. Met een interieur dat nog meer comfort biedt bij de ongeëvenaarde ruimte. Met een lichter chassisontwerp voor een hoger laadvermogen. Met een nieuwe aandrijflijn, voor topprestaties bij een nog lager brandstofverbruik. En met tal van technologische vernieuwingen, die voor een nog grotere betrouwbaarheid en nog lagere kosten zorgen. Kilometer na kilometer. De nieuwe XF.

*Technologie is continu in ontwikkeling.
Net als de wensen en eisen van zowel
chauffeur als ondernemer.
Daarom introduceerde DAF de nieuwe XF.*

Vermogen

Om winst te maken



Het uiterlijk van de XF is modern, stoer en elegant tegelijk. Met fraaie, heldere koplampen. Strakke, krachtige lijnen. Typisch beeld van deze tijd.

De belangrijkste kwaliteiten van de XF zitten echter verscholen achter zijn fraai gestileerde uiterlijk. In en onder de riante cabine.

Zoals de motoren. Met het vermogen om winst te maken.

De krachtige, 12,6 liter zescilinder DAF-motor met 24 kleppen, turbo en intercooling. Leverbaar in verschillende vermogensvarianten, van 280 kW (381 pk) tot 390 kW (530 pk). Met een hoog koppel over een breed toereengebied voor ongekende trekkracht en souplesse. *Dat is puur comfort voor de chauffeur.*

Door toepassing van de nieuwste materialen voor blok en cilinderkop kon de compressieverhouding worden verhoogd. Samen met DAF's unieke elektronisch geregelde UPEC brandstofinjectie-systeem en tal van andere innovaties, zorgt dit voor topprestaties bij een nog lager brandstofverbruik. *Dat is pure winst voor de ondernemer.*

DAF's geavanceerde motortechnologie zorgt bovendien dat een laag verbruik wordt gecombineerd met uitlaatgas-emissies op Euro3 niveau en een lage geluidsproductie. *Dat is pure winst voor het milieu.*

De motor als rem

Als aanvulling op de bekende standaard uitlaatrem ontwikkelde DAF voor de 12,6 liter motor de DAF Engine Brake, afgekort DEB. Een uiterst effectieve, slijtagevrije extra rem. Bij het activeren van de DEB worden de uitlaatkleppen net voor het einde van de compressieslag geopend, zodat geen expansiekracht op de zuigers wordt uitgeoefend. Het resultaat is extra remcapaciteit, die toeneemt naarmate het motortoerental hoger is.

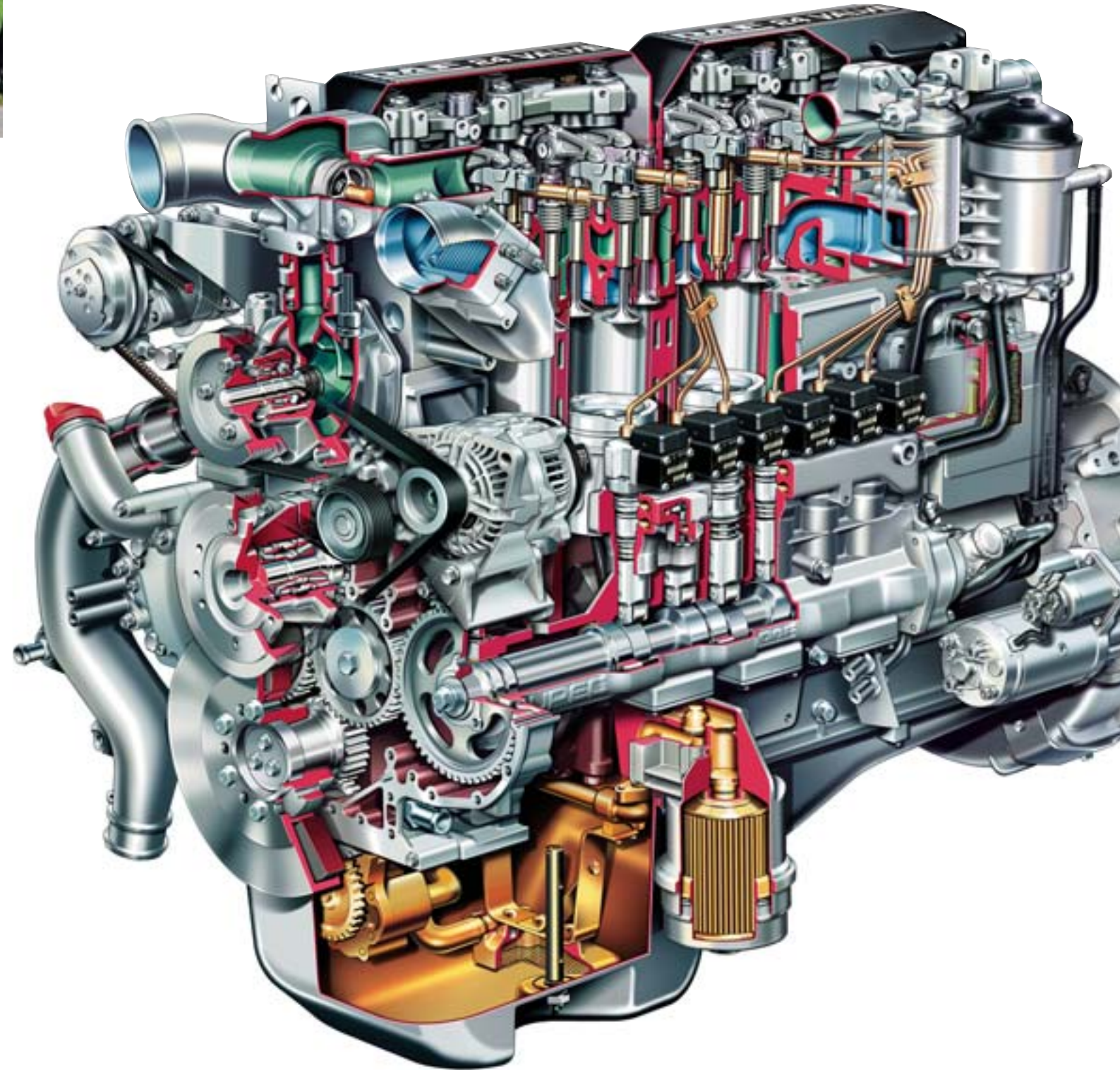

De belangrijkste kwaliteiten van de XF zitten verscholen achter zijn fraai gestileerde uiterlijk. In en onder de riante cabine.

DAF besteedt al decennia lang bijzonder veel aandacht aan geïntegreerde aandrijflijntechnologie. Om zoveel mogelijk kilometers uit iedere liter diesel te halen.

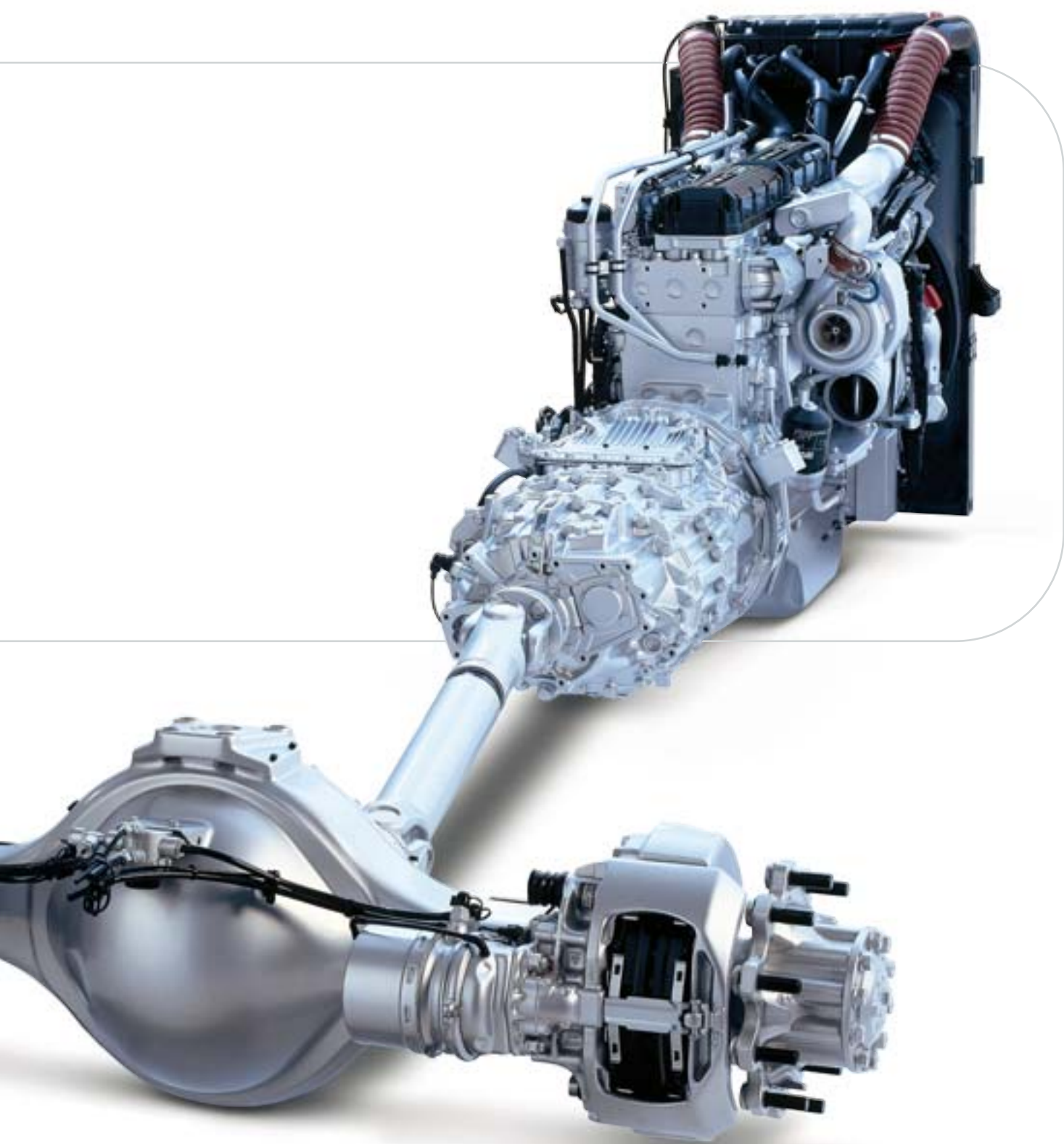

Transmissies

Ruime keus

Een zuinige motor is nog geen garantie voor een laag brandstofverbruik. Versnellingsbak en achteras zijn zeker zo belangrijk. Daarom besteedt DAF al decennia lang bijzonder veel aandacht aan geïntegreerde aandrijflijntechnologie. Om zoveel mogelijk kilometers uit iedere liter diesel te halen.

De DAF XF heeft standaard een volledig gesynchroniseerde handgeschakelde transmissie met 16 versnellingen. Dankzij de eveneens standaard geleverde Servoshift schakelhulp, zijn de schakelkrachten bijzonder laag en de schakelwegen kort. Iedere versnelling laat zich met het grootste gemak kiezen.

AS-Tronic

Voor nog meer comfort en rendement kan de XF als optie worden geleverd met de jongste generatie AS-Tronic. Een geavanceerde, volledig automatisch schakelende versnellingsbak. Doordat de elektronica in iedere situatie de juiste versnelling kiest, koppelt de AS-Tronic optimaal schakelgemak aan een nog lager brandstofverbruik. Bovendien kan de chauffeur zich volledig concentreren op het verkeer, wat de veiligheid ten goede komt.

En wil de chauffeur het heft zelf in de hand nemen, dan laat de AS-Tronic zich ook heel comfortabel met de hand schakelen. Zonder koppeling, als een sequentiële versnellingsbak in een luxueuze personenauto.

Economische achteras

Sluitstuk van de aandrijflijn van de XF is de DAF SR1347 achteras. Een hypoïd-as met een geweldige reputatie. Niet alleen vanwege levensduur en betrouwbaarheid, maar vooral ook vanwege zijn lage inwendige weerstand. Dat betekent minder energieverlies in de aandrijflijn, dus een gunstiger brandstofverbruik. De ruime keus in overbrengingsverhoudingen zorgt er bovendien voor dat voor elke inzet de juiste aandrijflijn kan worden gekozen. Voor de beste prestaties en het hoogste rendement.

Solide naafreductie

Voor extra zware inzet kan de XF ook worden geleverd met de solide DAF HR1354 naafreductieas. Een krachtpatser van het zuiverste ras, die voor een geweldig koppel aan de wielen zorgt, zonder de aandrijflijn extreem te belasten. Een uitgelezen concept voor extra hoge treingewichten, zoals bijvoorbeeld bij zwaartransport.



AS-Tronic

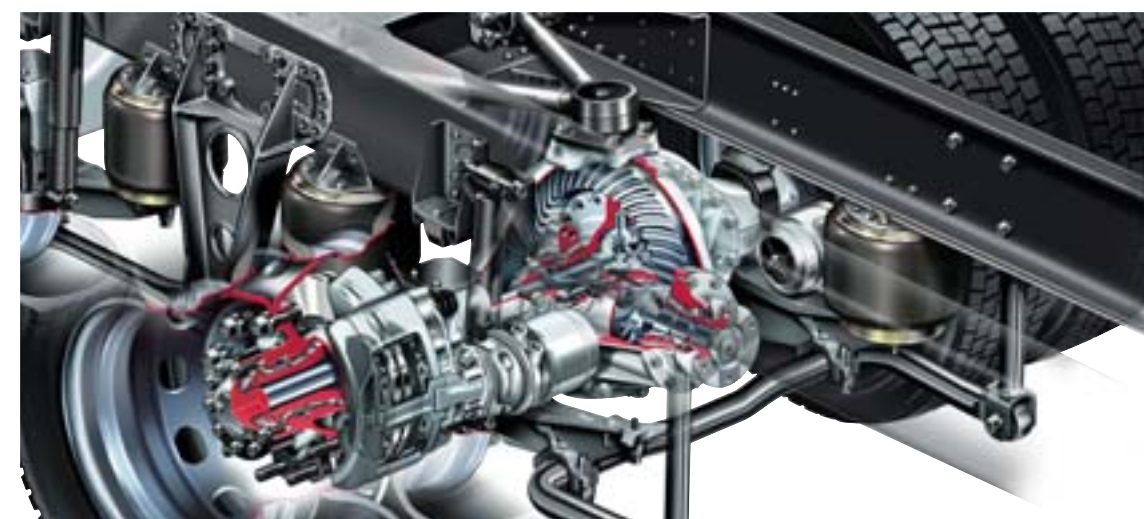

SR1347 achteras

Meer laadvermogen

Sterk chassis

Iedere kilo minder, betekent extra laadvermogen. Iedere kilometer weer. Daarom is bij de ontwikkeling van de XF veel aandacht besteed aan gewichtsvermindering. Met zijn sterker en toch lichte chassis, elektronisch bediende schijfremmen en tal van andere gewichtsbesparende innovaties, biedt de XF enkele honderden kilo's meer laadvermogen. Pure winst.

Toepassing van een nieuwe hoogwaardige staalsoort en gewichtsbesparende constructies zijn niet de enige kenmerken van het chassis van de XF.

Het chassis is aan de bovenzijde geheel vlak en veel componenten zijn aan de binnenzijde van het chassis gemonteerd. Hierdoor is de XF eenvoudiger op te bouwen en is meer ruimte beschikbaar voor bijvoorbeeld een compressor voor bulktransport of voor extra brandstoftanks.

Verder bestaat uiteraard keus uit elektronisch geregelde luchtvering, paraboolvering of conventionele bladvering voor zware toepassingen. De ophangingen zijn onderhoudsvrij.

Elektronisch bediende schijfremmen

De XF beschikt over DAF's unieke schijfremmen. Met vlakke schijven, die thermisch geïsoleerd op de naaf zijn bevestigd. Dit voorkomt scheuren van de

schijven en zorgt voor een lange levensduur. De elektronische regeling van het remsysteem zorgt bovendien voor een gelijkmatige slijtage van de remblokken op voor- en achteras. Minstens zo belangrijk: EBS zorgt dat het remvermogen optimaal wordt verdeeld tussen het voertuig en het getrokken materieel. Zo gaan optimale veiligheid, remcomfort en lage kosten per kilometer hand in hand. Anti Blokkeer Systeem (ABS) en Anti Slip Regeling (ASR) zijn in het elektronische systeem geïntegreerd, terwijl een CAN-interface is voorzien voor aanhangwagen of trailer met EBS. Als optie wordt 'Vehicle Stability Control' (VSC) geleverd. Dit heeft als doel de stabiliteit van het voertuig ook in moeilijke situaties te handhaven en de kans op kantelen, scharen en slippen verder te verkleinen. VSC is leverbaar op de twee-assige trekkers.

Breed programma

De XF biedt een ruime keus aan asconfiguraties, van twee-assige trekkers en bakwagens, tot drie- of vier-assers inclusief een 8x4 met drie achterassen voor speciale toepassingen, zoals zwaartransport. Voor iedere toepassing de juiste XF.

Geventileerde schijfremmen rondom.



Opbouwvriendelijk chassis.



De XF biedt een ruime keus aan asconfiguraties, van twee-assige trekkers en bakwagens, tot drie- of vier-assers.

Comfort krijgt de ruimte

Ruimte krijgt vorm

Als Super Space Cab biedt de XF veruit de ruimste cabine in zijn soort. Met een zee aan leef-, werk- en bergruimte. Riante stahoogte en veel vrije ruimte boven de bedden. Dankzij de rechte voorruit en de extra diepe cabine biedt echter ook de Space Cab royale binnenmaten. De XF, een truck om in te leven.

De XF kreeg een modern interieur met een cockpitachtig dashboard, rondom de chauffeur ontworpen, zodat alle bedieningselementen optimaal bereikbaar zijn. Het instrumentarium doet sterk denken aan dat van een topklasse personenauto. 's Avonds is het aangenaam verlicht door middel van LED-diodes.

Informatiedisplay

Centraal op het instrumentarium is een LCD-informatiedisplay opgenomen. Dit geeft informatie over vitale voertuig- en motorfuncties, zoals remdruk, oliedruk en oliepeil, turbodruk, brandstofvoorraad, laadspanning, koelvloeistoftemperatuur, slijtage van de remblokken en bijvoorbeeld de werking van ABS, ASR, EBS en DAF's ECAS. Maar alleen als de chauffeur die informatie bewust oproept of als er iets mis is. Zo wordt de chauffeur nooit belast met informatie die hij niet direct nodig heeft.

Zitpositie

De luchtgeveerde chauffeursstoel kan maar liefst 200 mm in lengte en 125 mm in hoogte worden versteld. Samen met de riante verstelmogelijkheden van de stuurkolom, kan iedere chauffeur of chauffeuse, groot of klein, een plezierige zitpositie vinden.

Het stuur is met een hooggelegen knikpunt tussen de 30° en 45° instelbaar en 85 mm in hoogte. Om het stuur te verstellen hoeft de chauffeur slechts een knopje op de stuurkolom in te drukken, waarna een pneumatisch systeem de stuurverstelling ontgrendelt. Nadat het stuur traploos in de juiste positie is gezet, wordt het met hetzelfde knopje vastgezet. Het stuurwiel met een doorsnede van 450 mm ligt bovendien door zijn dikte goed in de hand.

Gemak dient de chauffeur

Centrale deurvergrendeling met afstandsbediening, getint en warmtewerend glas, elektrisch bedienbare portieruiten, afstandsbediening voor de ECAS luchtvering, standaard rode nachtverlichting, binnenverlichting met extra kaartleeslampjes voorin de cabine, leeslampjes in de slaapcabine, extra lichtschakelaars en kachelbediening in de slaapcabine... het is een greep uit de talrijke zaken die de XF te bieden heeft om het leven van de chauffeur aangenaam te maken. Voeg daarbij extra's als een uitschuifbare koelkast onder het bed, een high-end stereo installatie met optimaal geplaatste speakers of een magnetron en het ontbreekt de chauffeur aan niets.

Via het display geeft de boardcomputer o.a. informatie over ritduur, gemiddelde snelheid en bijvoorbeeld PTO-uren of het moment van de eerstvolgende onderhoudsbeurt. Het display bevat standaard een wekkerfunctie en buitentemperatuurandauiding.

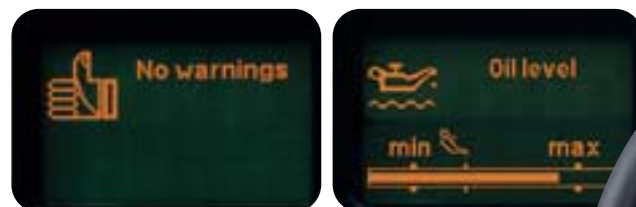



Een bed als thuis

Natuurlijk is in de XF alle aandacht besteed aan zaken als verwarming en ventilatie, een goede isolatie van de cabine en aan een zo laag mogelijk geluidsniveau (slechts 66 dB(A) bij 85 km/u). DAF vindt topcomfort pure noodzaak voor een chauffeur.

Dat geldt ook voor het rusten en slapen. Zo is het onderbed hoger geplaatst, zodat het als comfortabele zitbank dienst kan doen. Relaxed zitten achter het uitschuifbare tafeltje in het dashboard.

En als het op slapen aankomt, biedt de XF fors bemeten bedden uit één stuk. Hoelaken er omheen, dekbed erop en slaapcomfort als thuis. Het onderbed is zelfs 15 cm dik, 203 cm lang en in het midden 81 cm breed. Het bovenbed in de Space Cab meet een lengte van 205 cm en is 60 cm breed bij een dikte van 8,5 cm. In de Super Space Cab is ook het

bovenbed extra royaal met een breedte van 70 cm.

Opbergruimte in overvloed

Wie lang onderweg is, heeft veel mee te nemen. Zowel in de Space Cab als in de Super Space Cab zijn boven de voorruit riante afsluitbare kasten aangebracht. De middelste kast is zelfs groot genoeg voor een als accessoire leverbare magnetron. Ook onder het onderbed is een zee aan opbergruimte te vinden, met aan de chauffeurszijde een luchtdicht vak dat alleen van buitenaf bereikbaar is. Ideaal om vuile en stinkende zaken op te bergen, zoals werkhandschoenen, poetsmiddelen, gereedschap, etc. Verder biedt de cabine van de XF op alle denkbare plaatsen handige opbergvakken, tot aan de dakranden toe. De Super Space Cab biedt in totaal bijna 1.100 liter opbergruimte.

Extra comfort door opties zoals: dashboard met hout- of metal-look, lederen stuurwiel, handsfree telefoonset, magnetron en koelkast. Vraag uw dealer naar de DAF accessoires-brochure.





Business Support

Een organisatie van professionals

*In het wegtransport draait het om
rendement, kilometerrendement.*

*DAF biedt daarom meer dan alleen
perfecte trucks met lange service-
intervallen, lage onderhoudskosten
en een grote betrouwbaarheid.*

*Samen met haar meer dan
1.000 dealers en servicepunten in
Europa biedt DAF Trucks een totale
transportoplossing.*

DAF dealers en hun medewerkers worden continu getraind om op de hoogte te blijven van de laatste technologische ontwikkelingen. Zo blijft uw DAF truck bij de DAF dealer altijd in optimale staat. En de DAF dealer doet meer. Hij staat ook garant voor een perfecte service aan getrokken materieel, opbouwen en bijvoorbeeld laadkleppen. DAF ondersteunt deze activiteiten met het TRP-programma waarin ruim 6.000 onderdelen voor trailer, werkplaats en opbouw zijn opgenomen. Zodat u voor uw hele combinatie, voor uw hele wagenpark op één adres terecht kunt. Alles onder één dak voor gemak, kwaliteit en efficiency.

Het beste advies

Als truckspecialist bij uitstek biedt de DAF dealer ook het beste advies vóór de koop. Met behulp van geavanceerde computerprogramma's kunnen exact de juiste specificaties voor uw specifieke transporttoepassing worden bepaald. Natuurlijk biedt hij u ook financieringsdiensten en leasing aan.

Bij de DAF dealer bent u altijd aan het juiste adres voor een optimaal advies en een perfecte service. De beste basis voor het hoogste kilometerrendement.

Optimale inzet

Om uw voertuig optimaal in te kunnen zetten biedt uw DAF dealer een breed pakket Service- en Onderhoudscontracten aan, perfect afgestemd op uw behoeften. Mocht u onderweg toch hulp nodig hebben, dan is die met onze International Truck Service (ITS) altijd dichtbij. Wij zorgen zelfs voor de betalingen, zodat de chauffeur zich geen zorgen hoeft te maken of hij genoeg geld op zak heeft.









DAF staat 365 dagen per jaar, 24 uur per dag voor u klaar. Eén telefoontje naar +31 40 214 3000 is genoeg. De DAF ITS dealers hebben alle gebruikelijke onderdelen binnen handbereik, zodat een gestrande truck weer snel op weg is.

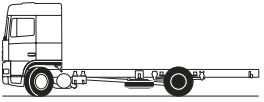
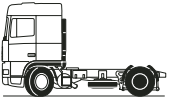
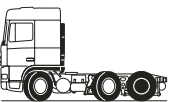

*DAF biedt meer dan alleen
perfecte trucks met
lange service-intervallen,
lage onderhoudskosten en
een grote betrouwbaarheid.*

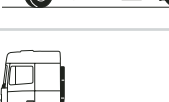

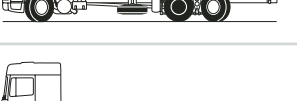
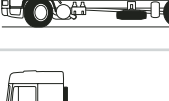
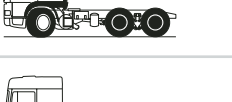
XF leveringsprogramma

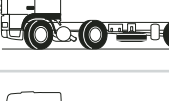
FA	4 x 2	
FT	4 x 2	
FTG	6 x 2	
FTP	6 x 2	
FAR	6 x 2	
FTR	6 x 2	
FAS	6 x 2	
FTS	6 x 2	
FAN	6 x 2	
FAT	6 x 4	
FTT	6 x 4	
FAK	8 x 2	
FAD	8 x 4	
FTM	8 x 4	

-  *gestuurde as*
-  *aangedreven as*
-  *sleepas*

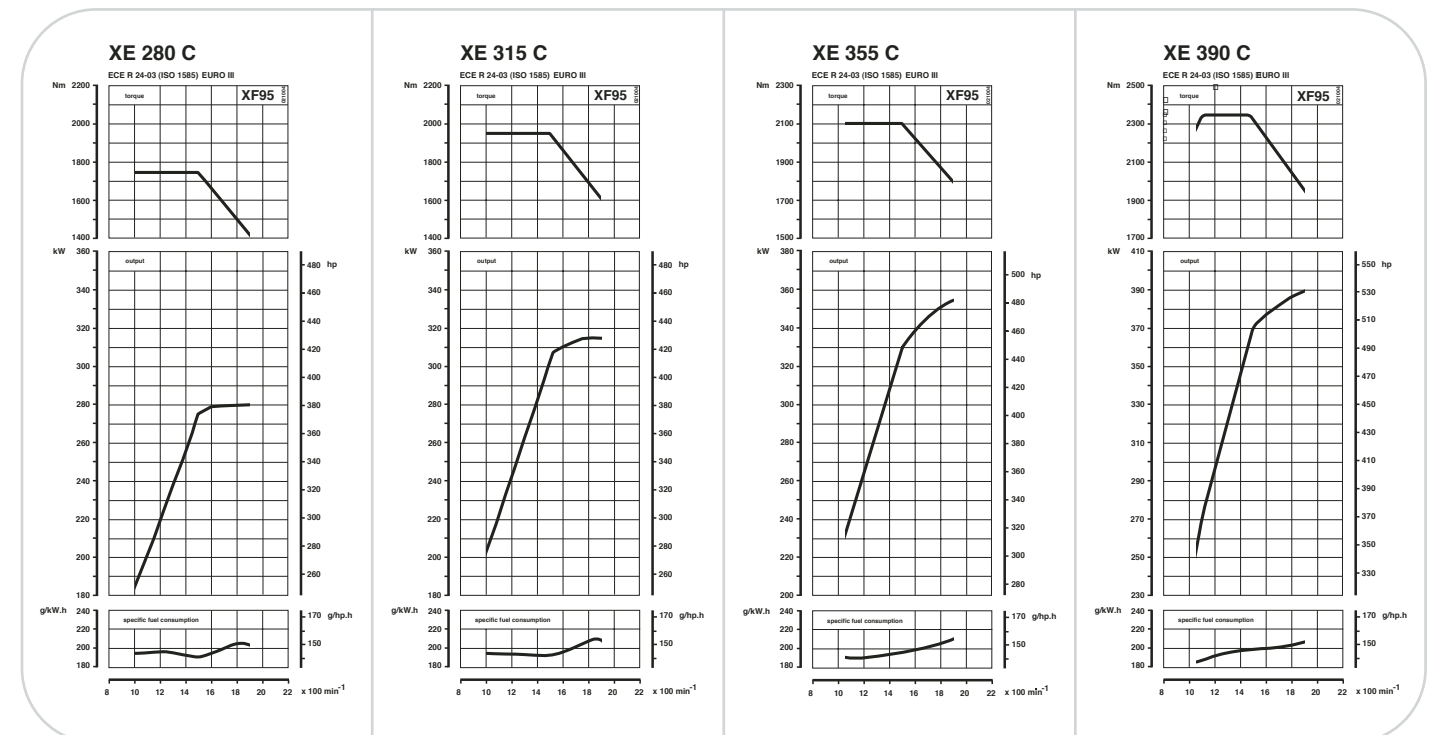

DAF 12.6 liter, zes cilinder in lijn, 4 kleppen per cilinder, turbo intercooling, UPEC-brandstofinspuitsysteem

Prestaties	XE 280 C	XE 315 C	XE 355 C	XE 390 C
Vermogen ECE R24-03/ISO 1585	280 kW – 381 pk bij 1900 omw/min	315 kW – 428 pk bij 1900 omw/min	355 kW – 483 pk bij 1900 omw/min	390 kW – 530 pk bij 1900 omw/min
Koppel ECE R24-03/ISO 1585	1750 Nm bij 1000 - 1500 omw/min	1950 Nm bij 1000 - 1500 omw/min	2100 Nm bij 1050 - 1500 omw/min	2350 Nm bij 1050 - 1500 omw/min
Specifiek brandstofverbruik Beste punt bij vollast	196 g/kWh bij 1200 omw/min	195 g/kWh bij 1200 omw/min	192 g/kWh bij 1200 omw/min	192 g/kWh bij 1200 omw/min

DAF XF Space Cab

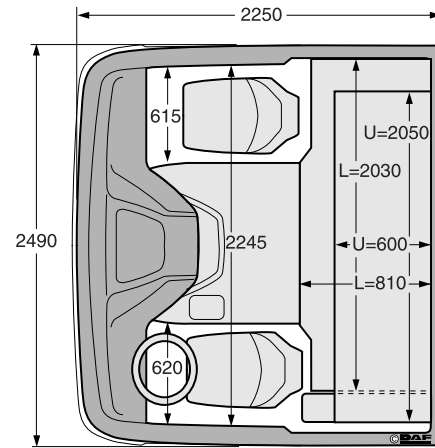
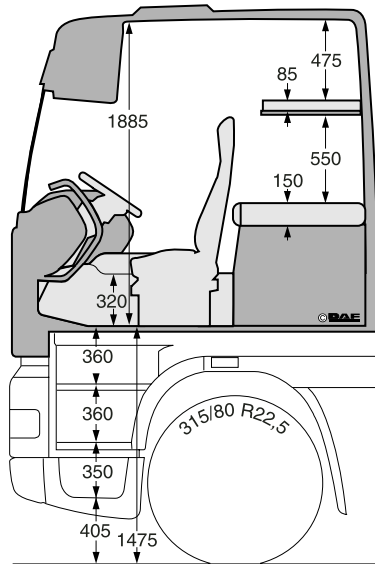

DAF XF Super Space Cab

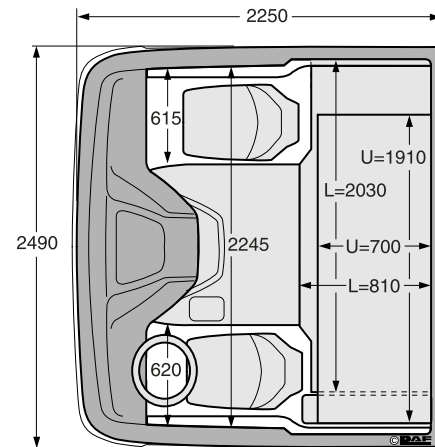
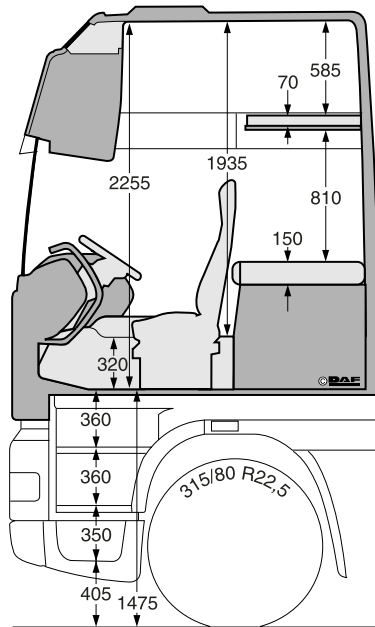

Fleet Management Standard (FMS)

Optioneel kan elke DAF XF voorzien worden van een aansluiting voor het uitlezen van een groot aantal data door een boordcomputer met FMS-standaard. Dit betreft een gestandaardiseerde aansluiting, die toegang geeft tot informatie over onder andere gereden snelheden, brandstofverbruik, stand van het gaspedaal en motortoerentallen. Maar ook het gebruik van de cruise control, koppeling en PTO kunnen dankzij de FMS-aansluiting worden uitgelezen. Informatie die het systeem oplevert, biedt de vervoerder de mogelijkheid het rendement en de inzet van het voertuig verder te optimaliseren.

DAF XF specificaties

Cabine exterieur

- Stalen bumper
- Koplamppaneel, bumper en opstap in cabinekleur
- Onderrijbeveiliging voorzijde (FUP)
- Bi-reflector koplampen met slagvast lexan beglazing
- Combilampen in de bumper
- Extra lampen op het dak (2 of 4 stuks)
- Mechanische cabinevering
- Luchtgeveerde cabine
- Groen getint glas
- Achteruitkijkspiegels, bredehoekspiegel en trottoirspiegel
- Verwarme hoofdspiegels (m.u.v. trottoirspiegel)
- Elektrisch verstelbare hoofdspiegels
- Blindehoekspiegel
- Zonnekap groen
- Zonnekap rood, blauw of smoke
- Zwaailampen op de cabine (1 of 2 stuks)
- Luchthoorn-set (1 of 2 stuks)
- Ladder (1- of 2-delig)
- Hoekspoilers
- Side skirts
- Fenders
- Aërodynamische vaste dakspoiler
- Aërodynamische verstelbare dakspoiler

Cabine interieur

- Stoelverstelling 200 mm in lengte en 125 mm in hoogte
- Chaufeursstoel luchtgeveerd
- Luchtgeveerde bijrijderstoel
- Luxueuze luchtgeveerde chauffeursstoel / bijrijderstoel
- Super luxueuze luchtgeveerde chauffeursstoel / bijrijderstoel
- Onderbed 2030 x 810 x 150 mm
- Bovenbed 2050 x 600 x 85 mm
- Bovenbed 1910 x 700 x 70 mm
- Bedieningspaneel voor interieurverlichting bij het onderbed
- 40 liter kast bij hoofdeinde onderbed
- Linkerzijde: 150 liter luchtdicht opbergvak van buitenaf bereikbaar (voor gereedschap)
- Rechterzijde: 150 liter opbergvak, bereikbaar van binnenuit en van buitenaf
- Bij verhoogd onderbed: extra bergruimte van 330 liter
- Koellade 40 liter
- Stuurwiel met diameter 450 mm, pneumatisch in hoek en hoogte verstelbaar
- Met leer bekleed stuurwiel
- Hout- of metal-look dashboard
- Cruise control
- Radiovoorbereiding met 2 speakers
- Diverse audio-installaties met 2 of 6 speakers
- Omvormer 20 A van 24V naar 12V
- Telefoon- en CB-voorbereiding
- Elektrisch bedienbare portieruiten
- Elektrisch bedienbaar dakluik
- Immobiliser (BV0)
- Alarm (BV2 of BV3)
- Rechterportier d.m.v. knop op dashboard te openen
- Centrale deurvergrendeling met afstandsbediening
- Standkachel (lucht of water)
- Airconditioning
- Servoshift bekrachtigde schakelbediening
- Elektronische tachograaf
- LCD-informatiescherm met boordcomputer en voertuiginformatie

Diversen

- Aluminium wielen
- Wielringen chromen met DAF logo
- DAF Engine Brake (DEB)
- ZF-Intarder
- AS-Tronic, automatisch schakelende 12- of 16-versnellingsbak, zonder koppelingspedaal
- Diverse PTO toepassingen
- ADR veiligheidsvoorschriften
- Trekrichting (koppelschotel / vangmuilkoppeling)
- Verlengde Service Interval (VSI)
- Diverse brandstoftankcombinaties
- Achteruitrijsignalering

	Comfort Cab	Space Cab	Super Space Cab
Stalen bumper	•	•	•
Koplamppaneel, bumper en opstap in cabinekleur	•	•	•
Onderrijbeveiliging voorzijde (FUP)	○	○	○
Bi-reflector koplampen met slagvast lexan beglazing	•	•	•
Combilampen in de bumper	○	○	○
Extra lampen op het dak (2 of 4 stuks)	○	○	○
Mechanische cabinevering	•	•	•
Luchtgeveerde cabine	○	○	○
Groen getint glas	•	•	•
Achteruitkijkspiegels, bredehoekspiegel en trottoirspiegel	•	•	•
Verwarme hoofdspiegels (m.u.v. trottoirspiegel)	•	•	•
Elektrisch verstelbare hoofdspiegels	•	•	•
Blindehoekspiegel	•	•	•
Zonnekap groen	○	○	•
Zonnekap rood, blauw of smoke	○	○	-
Zwaailampen op de cabine (1 of 2 stuks)	○	○	-
Luchthoorn-set (1 of 2 stuks)	○	○	○
Ladder (1- of 2-delig)	○	○	○
Hoekspoilers	•	•	•
Side skirts	○	○	○
Fenders	○	○	○
Aërodynamische vaste dakspoiler	-	-	○
Aërodynamische verstelbare dakspoiler	○	○	-
Cabine interieur			
Stoelverstelling 200 mm in lengte en 125 mm in hoogte	•	•	•
Chaufeursstoel luchtgeveerd	•	•	•
Luchtgeveerde bijrijderstoel	○	○	○
Luxueuze luchtgeveerde chauffeursstoel / bijrijderstoel	○	○	○
Super luxueuze luchtgeveerde chauffeursstoel / bijrijderstoel	○	○	○
Onderbed 2030 x 810 x 150 mm	•	•	•
Bovenbed 2050 x 600 x 85 mm	•	•	-
Bovenbed 1910 x 700 x 70 mm	-	-	•
Bedieningspaneel voor interieurverlichting bij het onderbed	•	•	•
40 liter kast bij hoofdeinde onderbed	•	•	•
Linkerzijde: 150 liter luchtdicht opbergvak van buitenaf bereikbaar (voor gereedschap)	•	•	•
Rechterzijde: 150 liter opbergvak, bereikbaar van binnenuit en van buitenaf	•	•	•
Bij verhoogd onderbed: extra bergruimte van 330 liter	○	○	•
Koellade 40 liter	○	○	○
Stuurwiel met diameter 450 mm, pneumatisch in hoek en hoogte verstelbaar	•	•	•
Met leer bekleed stuurwiel	○	○	○
Hout- of metal-look dashboard	○	○	○
Cruise control	•	•	•
Radiovoorbereiding met 2 speakers	•	•	•
Diverse audio-installaties met 2 of 6 speakers	○	○	○
Omvormer 20 A van 24V naar 12V	•	•	•
Telefoon- en CB-voorbereiding	•	•	•
Elektrisch bedienbare portieruiten	•	•	•
Elektrisch bedienbaar dakluik	•	•	•
Immobiliser (BV0)	○	○	○
Alarm (BV2 of BV3)	○	○	○
Rechterportier d.m.v. knop op dashboard te openen	•	•	•
Centrale deurvergrendeling met afstandsbediening	○	○	○
Standkachel (lucht of water)	○	○	○
Airconditioning	•	•	•
Servoshift bekrachtigde schakelbediening	•	•	•
Elektronische tachograaf	•	•	•
LCD-informatiescherm met boordcomputer en voertuiginformatie	•	•	•
Diversen			
Aluminium wielen	○	○	○
Wielringen chromen met DAF logo	○	○	○
DAF Engine Brake (DEB)	○	○	○
ZF-Intarder	○	○	○
AS-Tronic, automatisch schakelende 12- of 16-versnellingsbak, zonder koppelingspedaal	○	○	○
Diverse PTO toepassingen	○	○	○
ADR veiligheidsvoorschriften	○	○	○
Trekrichting (koppelschotel / vangmuilkoppeling)	○	○	○
Verlengde Service Interval (VSI)	○	○	○
Diverse brandstoftankcombinaties	○	○	○
Achteruitrijsignalering	○	○	○

•: standaard ○: optie -: niet leverbaar

De beschikbaarheid en specificatie van de voertuigen kan per asconfiguratie en per land variëren. DAF Trucks N.V. - DAF Nederland houdt zich het recht voor zonder voorafgaande kennisgeving specificatie en/ of uitvoering te wijzigen.

In het belang van voortdurende productontwikkelingen behoudt DAF Trucks zich te allen tijde het recht voor om zonder voorbericht specificaties of producten te wijzigen.

Voor exacte en recente informatie kunt u zich wenden tot de DAF-dealer in uw regio.

DAF Trucks N.V. - DAF Nederland
Hugo van der Goeslaan 1
Postbus 90066
5600 PV Eindhoven
Telefoon: +31 (0)40 26 77 777
Fax: +31 (0)40 26 77 778
E-mail: daf.nederland@daftrucks.com
www.daf.nl

DW 14156102/NL: 0803

drive your business

DAF

A **PACCAR** COMPANY